

MANIACCESS

150 AETJ C 150 AETJ C 3D



Nacelle automotrice électrique à bras articulé

- Hauteur de travail : 15,00 m
- Déport de travail maxi : 7,60 m
- Hauteur d'articulation : 7,00 m
- Largeur du châssis : 1,50 m
- Option 3D : rotation du pendulaire



COMPACT



 **MANITOU**

150 AETJ C Compact 150 AETJ C 3D Compact

	Hauteur de travail15,00 m
	Hauteur de plancher13,00 m
	Déport7,60 m
	Hauteur d'articulation7,00 m
	Débattement du pendulaire+70° / -70°
	Rotation du pendulaire (option 3D).....+70° / -70°
	Rotation du panier140°
	Rotation tourelle355°

	Capacité de charge200 kg dont 2 personnes
	Usage extérieur45 km/h (Vitesse du vent maxi autorisée)
	Dimensions du panier1,20 x 0,96 m

	① Largeur1,50 m
	② Longueur6,05 m
	③ Longueur repliée (stockage).....4,40 m
	④ Hauteur1,97 m
	⑤ Hauteur repliée (stockage).....2,08 m

	⑥ Rayon de giration intérieur1,87 m
	⑦ Rayon de giration extérieur3,96 m
	⑧ Rayon de giration (panier)4,82 m
	⑨ Garde au sol0,14 m
	⑩ Empattement2,00 m
	Vitesse de translation5,0 km/h
	Vitesse de travail0,6 km/h

	Pente franchissable25%
	Dévers autorisé5% ou 3°

	Poids6 700 kg
--	---------------------

	Pneumatiques0,60 x 0,19 m
	Roues motrices2 (arrière)
	Roues directrices2 (avant)

	Capacité batteries300 Ah / 2x24 V
	Caractéristiques chargeur45 Ah/48 V

Equipements standards

- Capot de protection pour le pupitre panier
- Roues à bandage cranté non marquantes
- Batteries de type traction
- Freinage de type négatif
- Anneaux d'élingage
- Compteur horaire
- Avertisseur sonore dans le panier
- Prédiposition prise 220 V
- Indicateur de charge batteries
- Descente manuelle de secours
- Panier avec planché ajouré
- Technologie bus CAN
- Aide au diagnostic intégré
- Moteurs à excitations séparées
- Chargeur intégré

Options

- Rotation du bras pendulaire (3D)

- Batteries forte capacité (360 Ah)
- Phare de travail
- Prise 230 V avec disjoncteur différentiel
- Feu à éclats
- Bip sur translation
- Bip sur tous mouvements
- Grand froid -25°C
- Prédiposition air comprimé
- Prédiposition eau
- Peinture spéciale
- Huile biodégradable
- Rapport de vérification initiale avant mise en service

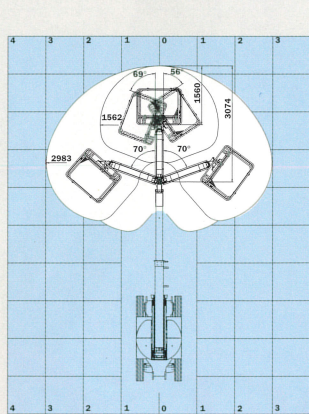
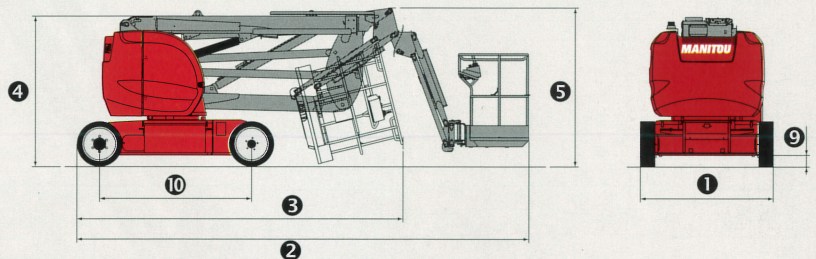
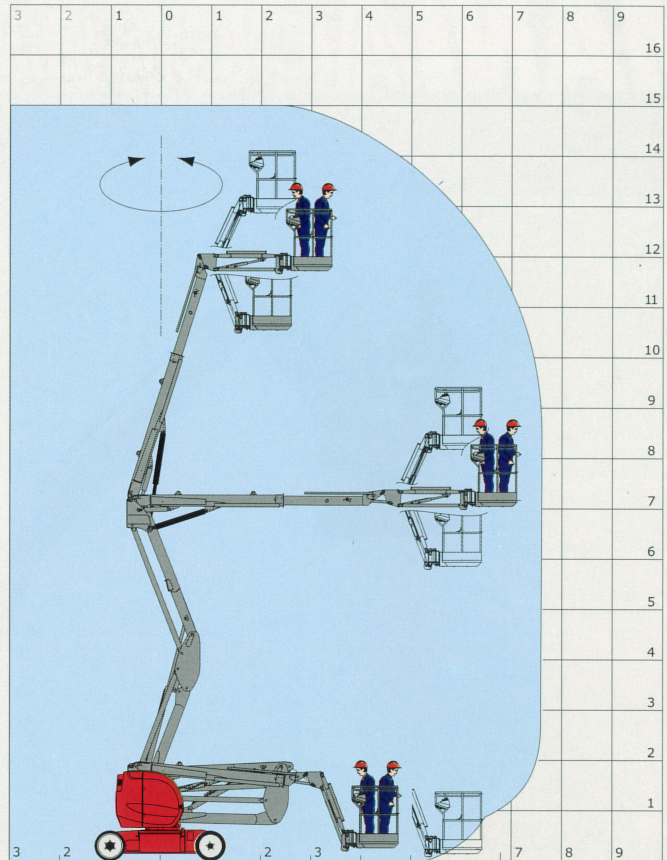

Option 3D : Rotation du pendulaire

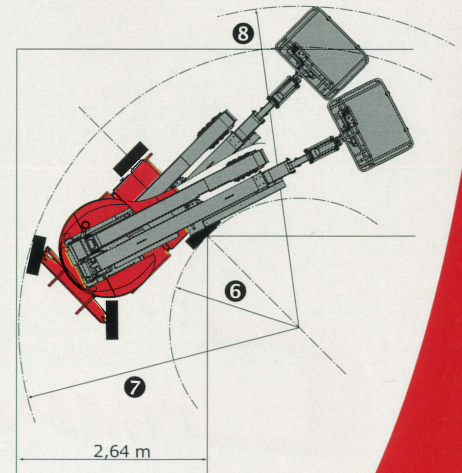

Les spécifications portées n'engagent pas le constructeur et peuvent être modifiées sans préavis.
Les équipements présentés dans cette brochure peuvent être de série, en option ou non disponibles
suivant les versions. Pour plus de détails, contactez votre concessionnaire MANITOU.
Conforme à la directive machine à la norme (EN 280) et aux normes du pays où la machine est livrée.



MANITOU BF

B.P. 249 - 44158 Ancenis Cedex France - Tél. : 33 (0) 2 40 09 10 11
Fax commercial france : 02 40 09 10 96 / Export : 33 2 40 09 10 97
www.manitou.com

700344FR

