

MANIACCESS

170 AETJ L



Nacelle automotrice bi-énergie à bras articulé

- Respecte l'environnement
- Polyvalente :
 - Intérieur : électrique
 - Extérieur : diesel
- Moteur diesel à faible niveau sonore

The Manitou logo, consisting of a stylized "M" inside a blue circle, followed by the word "MANITOU" in bold red letters.

MANITOU

170 AETJ L

 **Hauteur de travail**17 m
Hauteur de plancher15 m
Déport9,43 m
Surplomb7,27 m

 **Rotation du panier**140°
Rotation de la tourrelle355°

 **Capacité**230 kg (2 personnes)
Dimensions du panier1,20 X 0,92 m

 **① Largeur**1,90 m
② Longueur6,97 m
③ Longueur repliée5,25 m
④ Hauteur2,10 m
Rayon de braquage :
⑤ intérieur1,97 m
⑥ extérieur4,27 m
⑦ Garde au sol17,5 cm

 **Vitesse de translation**6 km/h
Vitesse de travail0,6 km/h

 **Pente franchissable**21%
Dévers admissible5° ou 9°

 **Poids**7435 kg

 **Pneus**gonflés mousse 12'

 **Batterie de traction**2X24 V/300 Ah
Chargeur intégré48 V/45 Ah

 **Moteur** ...Lombardini FOCS 702 refroidissement par eau
Puissance9,2 kW
Génératrice ...48 V/5,7 kW - 100 Amp/2500 tr/mn

Equipements standards :

- Capot de protection pupitre panier
- Anneaux d'élingage
- Compteur horaire
- Klaxon
- Prédiposition prise 230 V
- Indicateur charge batteries
- Descente manuelle de secours
- Plancher de panier ajouré
- Chargeur intégré
- Technologie busCAN
- Aide au diagnostic intégré

Options :

- Prédiposition air
- Prédiposition eau
- Prise 230 V avec disjoncteur différentiel
- Phare de travail
- Feu à éclats
- Bip translation
- Bip tous mouvements
- Remplissage centralisé

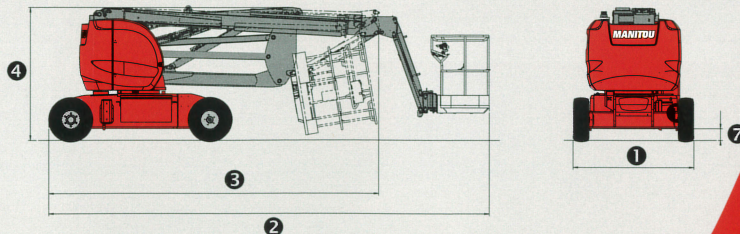
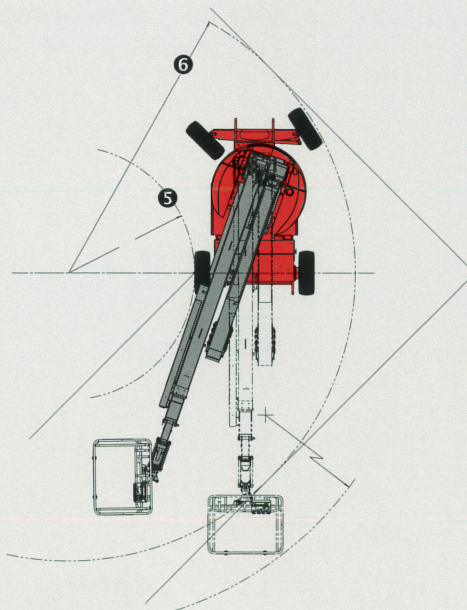
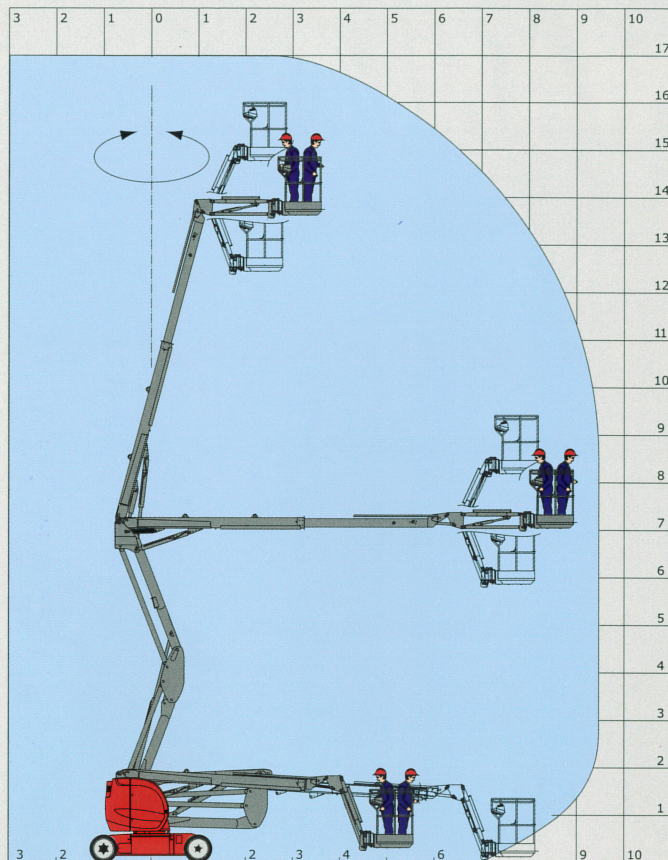

ISO 9001
BUREAU VERITAS
Certification



Les spécifications portées n'engagent pas le constructeur et peuvent être modifiées sans préavis.
 Les équipements présentés dans cette brochure peuvent être de série, en option ou non disponibles
 suivant les versions. Pour plus de détails, contactez votre concessionnaire MANITOU.
 Conformité aux directives machines (EN280) et aux normes du pays où la machine est livrée.

MANITOU BF

B.P. 249 - 44158 Ancenis Cedex France - Tél. : 33 (0) 2 40 09 10 11
 Fax commercial france : 02 40 09 10 96 / Export : 33 2 40 09 10 97
 www.manitou.com

700435FR-A - 10/08

